

**ПРОВОДА ОБМОТОЧНЫЕ  
С ЭМАЛЕВОЙ, БУМАЖНОЙ,  
СТЕКЛОВОЛОКНИСТОЙ, ПЛЕНОЧНОЙ  
И КОМБИНИРОВАННОЙ ИЗОЛЯЦИЕЙ  
НЕИЗОЛИРОВАННЫЕ ПРОВОДА  
ПРОВОЛОКА**

## НАШЕ ПРЕДПРИЯТИЕ

Алюминиевые и медные провода производства СОАО «Гомелькабель» проводят и трансформируют энергию на крупнейших силовых станциях Центральной и Восточной Европы, из них состоят воздушные ЛЭП Беларуси и стран ближнего зарубежья, а также электромоторы окружающей нас техники.

История СОАО «Гомелькабель» – ведущего предприятия Беларуси по производству кабельно-проводниковой продукции – началась в 1958 году, когда в соответствии с политикой сплошной электрификации республики было принято решение о создании специализированного завода по производству неизолированных проводов для воздушных ЛЭП.

Развитие промышленности в 1960-1970 гг. требовало расширения ассортимента производства, развивалось и предприятие: в 1961 году закончилось строительство цеха эмалированных и обмоточных проводов. 24 октября 1985 года заводу было присвоено наименование «Гомелькабель»



Стандарты качества нового тысячелетия требовали модернизации оборудования, снижения нагрузки на окружающую среду. Так предприятие начало поэтапное полное техническое перевооружение, которое проводится с 1998 года по сегодняшний день. С 2014 по 2025 год проведена полная техническая модернизация производства для расширения ассортимента и улучшения качества. Внедрена система автоматизированного планирования производства.

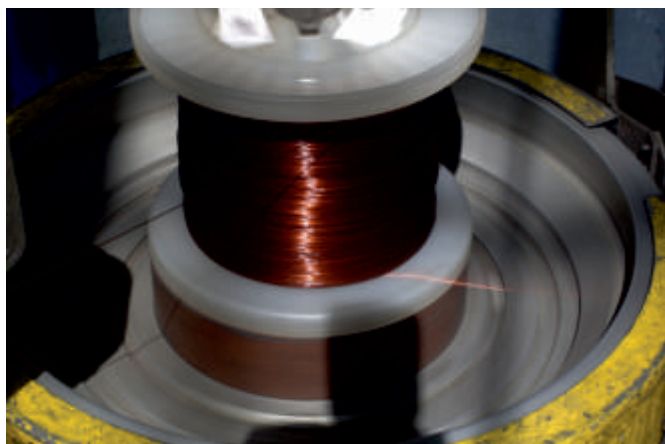

Используя новые эмальагрегаты, лучшие электроизоляционные лаки производства фирм Франции и Италии, «Гомелькабель» изготавливает эмальпровода, отвечающие требованиям, предъявляемым к продукции на мировом рынке - с улучшенными техническими, механическими и электрическими характеристиками. Высокое качество нашей продукции подтверждается многолетними поставками крупнейшим белорусским и российским предприятиям электротехнической отрасли, а также потребителям из стран Европы, таких как Германия, Италия, Нидерланды, Польша, Чехия, Болгария, Словакия, и др., и стран СНГ.

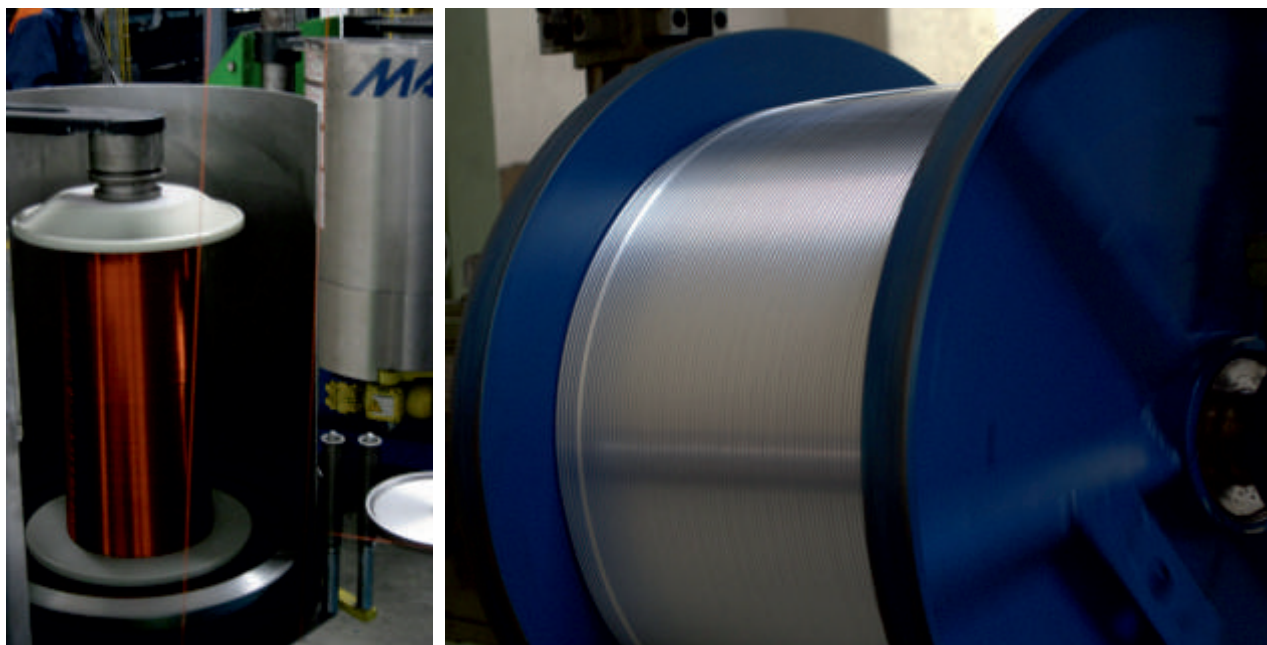

Наличие высокопроизводительного оборудования, расширение производственных мощностей, отлаженная работа высококвалифицированного персонала позволяет СОАО «Гомелькабель» работать по постановке на производство новой продукции с дополнительными характеристиками по заявкам потребителей.

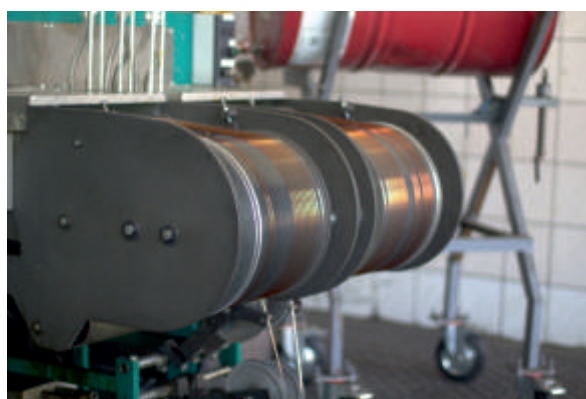



Предприятие неоднократно отмечалось наградами за достигнутое качество продукции как внутри страны, так и за ее пределами на международных выставках в Российской Федерации и Европе. СОАО «Гомелькабель» много раз становилось лауреатом премии Министерства промышленности Республики Беларусь за достижения в области качества, в номинации «Продукция производственно-технического назначения» конкурса «Лучшие товары Республики Беларусь» эмальпровод производства «Гомелькабель» дважды становился победителем.

Также, за разработку и внедрение в производство круглого медного провода с клеящимся слоем, СОАО «Гомелькабель» была присуждена премия в области науки и техники.

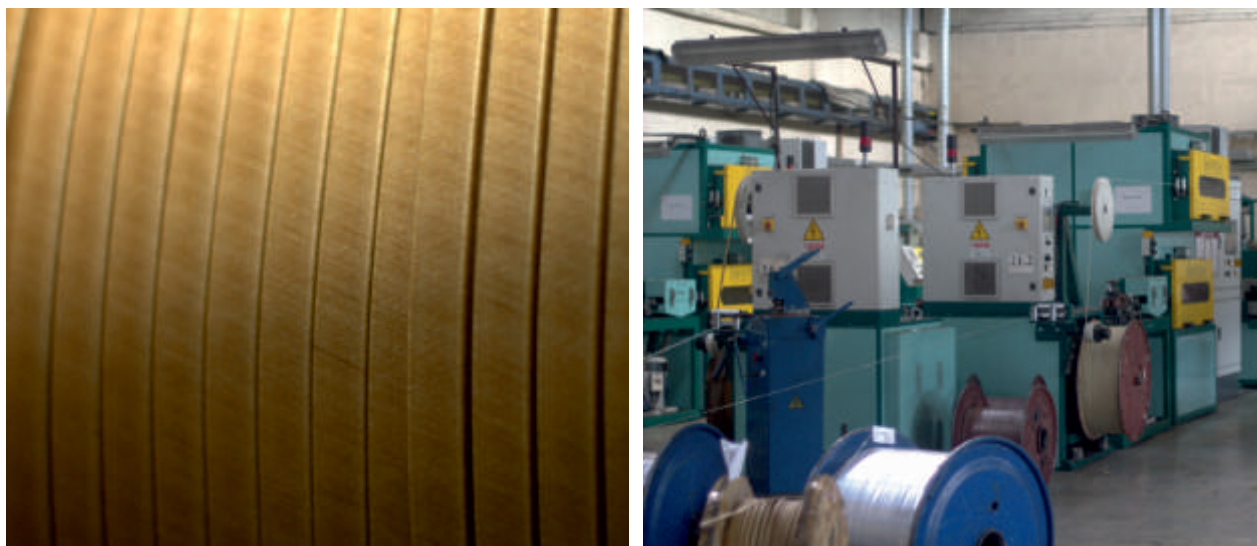

Предприятие уже давно сотрудничает более чем со 100 организациями, многие из которых расположены в радиусе до 4000 км от границ Республики Беларусь. Однако мы заинтересованы в дальнейшем расширении сотрудничества и установлении прочных деловых связей с предприятиями всех стран.

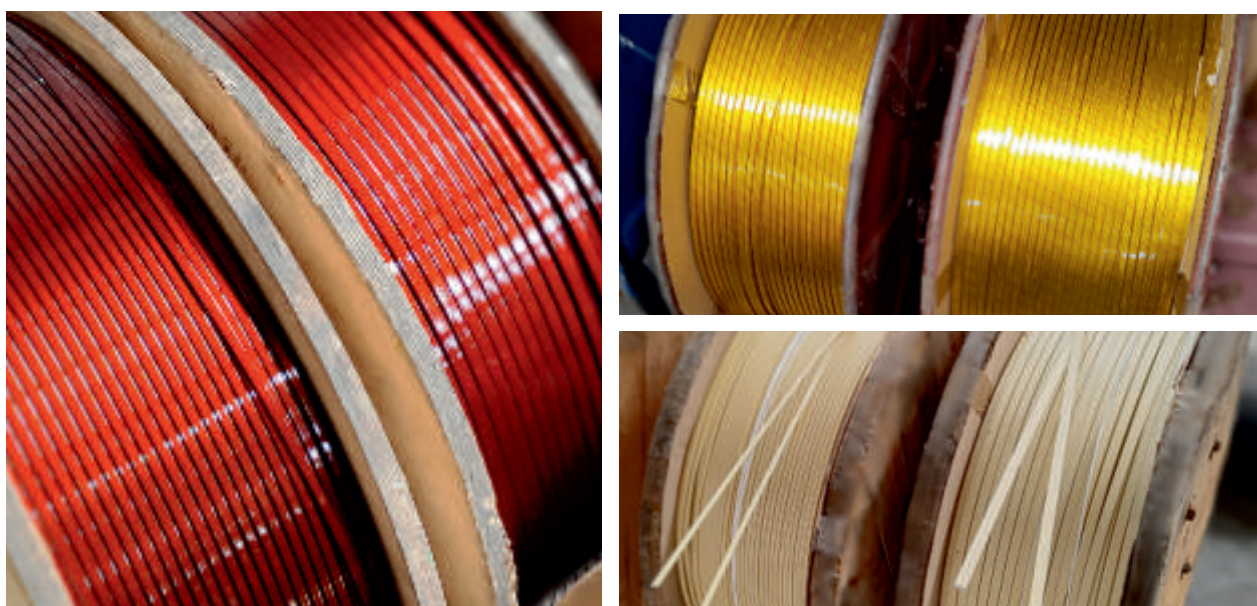

СОАО «Гомелькабель» всегда открыт для сотрудничества и будет рад видеть Вас в числе своих партнёров.

Выбирая СОАО «Гомелькабель», вы выбираете лидера отрасли, признанного профессионалами!

## ПРОВОДА ОБМОТОЧНЫЕ С ЭМАЛЕВОЙ ИЗОЛЯЦИЕЙ





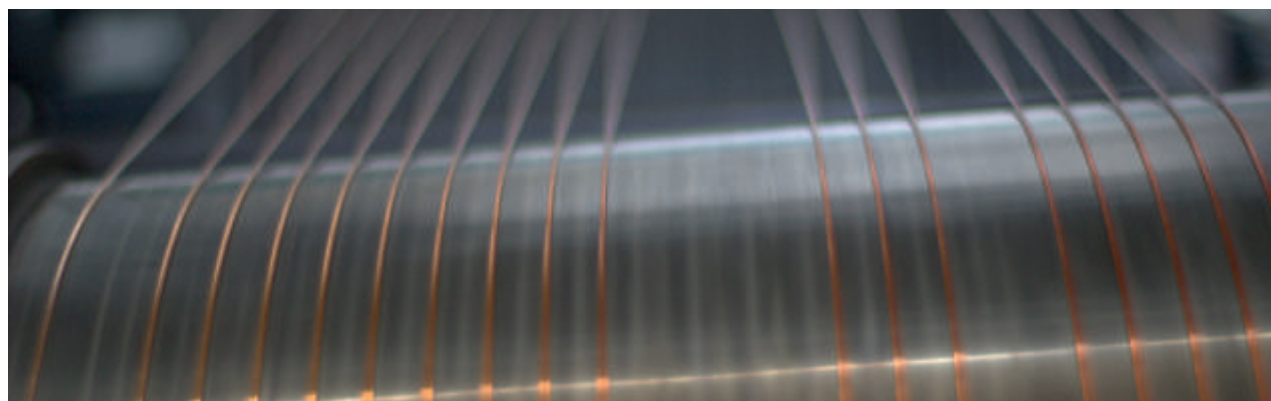

Марка, градация	Температурный индекс	Нормы и стандарты	Диапазон диаметров, мм / сечений, мм <sup>2</sup>	Тип изоляции	Термопластичность	Тепло-вой удар	Свойства и применение
<b>Провода медные эмалированные круглые</b>							
ПЭЭИ1-155 ПЭЭИ2-155	155(F)	ТУ ВУ 400052314.014-2006 IEC 60317-3	0,100- 5,000	Полиэфиримид	270±5°C	175±5°C	Применяются для изготовления обмоток электрических машин, аппаратов и приборов
ПЭЭИ1-180 ПЭЭИ2-180 ПЭЭИ3-180	180(H)	ТУ ВУ 400052314.027-2009 IEC60317-8	0,100- 5,000	Полиэфиримид	300±5°C	200±5°C	
ПЭТД1-200 ПЭТД2-200	200	ТУ ВУ 400052314.013-2005 IEC60317-13	0,100- 5,000	Полиэфиримид +Полиамидимид	320±3°C	220±5°C	
ПЭТВ-1	130(B)	ТУ 16-705.110-79	0,100- 2,000	Полиэфир	180°C	155°C	
ПЭТВ-2					200°C		
ПЭТВМ	130 (B)	ТУ 16-505.370-72	0,250- 1,400	Полиэфир	200°C	180°C	
ПЭТМ-155	155(F)	ТУ 16-705.173-80	0,100- 2,000	Полиэфир-циануратимид	250°C	175°C	
ПЭТД-180	180(H)	ТУ-705.264-82	0,200- 2,000	Полиэфиримид +Полиамидимид	260°C	200°C	
ПЭТД-Х-180					300°C		
ПЭТ-155	155(F)	ГОСТ 21428-75	0,100- 2,000	Полиэфир	240°C	200°C	
ПЭФД1-180-МЭК ПЭФД2-180-МЭК ПЭФД3-180-МЭК	180(H)	ТУ ВУ 400052314.011-2003 IEC60317-22	0,100- 5,000	Полиэфиримид +Полиамидимид	300°C	200°C	Предназначены для применения в изделиях, работающих с хладагентами в смесях с холодильными маслами
ПЭЭИ1В-К 200 ПЭЭИ2В-К 200	200	ТУ ВУ 400052314.026- 2009 IEC60317-38	0,250- 1,080	Полиэфиримид +Полиамидимид +Полиамид	320±5°C	220±5°C	С клеящим слоем
ПЭУ1-155 ПЭУ2-155	155(F)	ТУ ВУ 400052314.048-2014 IEC 317-20	0,100- 5,000	Полиэфир	200°C	175°C	Обслуживающий. Применяются для намотки на трансформатор
ПЭУ1-180 ПЭУ2-180	180(H)	ТУ ВУ 400052314.048-2014 IEC 317-51	0,100- 5,000	Полиуретан	230°C	200°C	









Марка, градация	Температурный индекс	Нормы и стандарты	Диапазон диаметров, мм / сечений, мм <sup>2</sup>	Тип изоляции	Термопластичность	Тепловой удар	Свойства и применение
<b>Провода алюминиевые эмалированные круглые</b>							
ПЭЭИ1-130А ПЭЭИ1-155А ПЭЭИ1-180А	130(B) 155(F) 180(H)	ТУ ВУ 400052314.020-2006	0,250-5,300	Полиэфир или полиэфиримид	175±5°C 180±5°C 200±5°C	175±5°C 180±5°C 200±5°C	Применяются для изготовления обмоток электрических машин, аппаратов и приборов
ПЭЭИ1-Д 200 А ПЭЭИ2-Д 200 А	200	ТУ ВУ 400052314.021-2006 IEC 60317-25	0,250-5,300	Полиэфир или Полиэфиримид +Полиамидимид	320±5°C	220±5°C	
<b>Провода медные эмалированные прямоугольные</b>							
ПЭЭИП1-155 ПЭЭИП2-155	155(F)	ТУ ВУ 400052314.042-2012 IEC 60317-16	S: 5-56 a:1,2-4,5 b:3.75-16 соотношение сторон (b/a): 1,4 ≤b/a<5	Полиэфиримид или полиэфир	-	175±5°C	Применяются для изготовления обмоток электрических машин
ПЭЭИП1-180 ПЭЭИП2-180	180(H)	ТУ ВУ 400052314.042-2012 IEC 60317-28		Полиэфиримид или полиэфир	-	200±5°C	
ПЭЭИП1 -Д200 ПЭЭИП2 -Д200	200	ТУ ВУ 400052314.042-2012 IEC 60317-29		Полиэфиримид или полиэфир +полиамидимид	-	220±5°C	
<b>Провода алюминиевые эмалированные прямоугольные</b>							
ПЭЭИП1-155 А ПЭЭИП2-155 А	155(F)	ТУ ВУ 400052314.041-2012 IEC 60317-0-9	S: 7-76 a:1,6-6 b:3.75-16 соотношение сторон (b/a): 1,4 ≤b/a<8	Полиэфир или полиэфиримид	-	175±5°C	Применяются для изготовления обмоток электрических машин
ПЭЭИП1-180 А ПЭЭИП2-180 А	180(H)	ТУ ВУ 400052314.041-2012 IEC 60317-0-9		Полиэфир или полиэфиримид	-	200±5°C	
ПЭЭИП1 -Д200 А ПЭЭИП2 -Д200 А	200	ТУ ВУ 400052314.041-2012 IEC 60317-0-9		Полиэфир или полиэфиримид +полиамидимид	-	220±5°C	



## ПРОВОЛОКА, ПРОВОДА В БУМАЖНОЙ ИЗОЛЯЦИИ, НЕИЗОЛИРОВАННЫЕ ПРОВОДА

Марка, тип	Нормы и стандарты	Диапазон диаметров/сечений, мм <sup>2</sup>	Свойства и применение	Вид тары	
<b>Проволока медная электротехническая круглая</b>					
МТ	ТУ ВУ 400052314.040-2017	0,200-7,000	общепромышленное назначение	бухты, катушки	
ММ	ТУ ВУ 400052314.040-2017	0,200-8,000			
<b>Проволока медная электротехническая прямоугольная</b>					
ПМТ	ГОСТ 434-78	5,0-35,0	общепромышленное назначение	бухты	
ПММ	ГОСТ 434-78	5,0-150,0		бухты, барабаны 7, 8	
<b>Проволока алюминиевая электротехническая круглая</b>					
АТ	ТУ ВУ 400052314.038-2017	0,280-8,000	общепромышленное назначение	бухты	
АМ	ТУ ВУ 400052314.038-2017	0,280-12,000		бухты, барабаны 7, 8, катушки	
<b>Проволока алюминиевая электротехническая прямоугольная</b>					
ПАТ	ТУ ВУ 400052314.039-2017	10,0-75,0	общепромышленное назначение	бухты	
ПАМ	ТУ ВУ 400052314.039-2017	5,0-150,0		бухты, барабаны 7, 8	
<b>Провода обмоточные с медной жилой в бумажной изоляции круглые</b>					
ПМБ круглые с изоляцией, мм: 0,30; 0,55; 0,72; 0,96; 1,2; 1,68; 1,92; 2,88; 4,08 5,76	ТУ ВУ 400052314.018-2006 IEC 60317-27-1	2,5-7,5	используются для обмоток электрических машин и аппаратов	барабаны дерев. 8, барабаны металл. 7, катушки 630;500;355	
<b>Провода обмоточные с медной жилой в бумажной изоляции прямоугольные</b>					
ПМБ прямоугольные с изоляцией, мм: 0,30; 0,45; 0,55; 0,72; 0,96; 1,2; 1,35; 1,68; 1,92; 2,48; 2,96	ТУ ВУ 400052314.018-2006 IEC 60317-27-1	5-80,0	используются для обмоток электрических машин и аппаратов	барабаны дерев. 8, барабаны металл. 7, катушки 630;500;355	

Марка, тип	Нормы и стандарты	Диапазон диаметров/сечений, мм <sup>2</sup>	Свойства и применение	Вид тары	
<b>Провода обмоточные с медной жилой в изоляции из арамидной бумаги «Nomex» круглые</b>					
ПМН круглые с изоляцией 0,24 мм	ТУ ВУ 400052314.018-2006	2,65-7,5	используются для обмоток электрических машин и аппаратов	барабаны дерев. 8, барабаны металл. 7, катушки 630;500;355	
<b>Провода обмоточные с алюминиевой жилой в бумажной изоляции круглые</b>					
ПАБ круглые с изоляцией, мм: 0,30; 0,45; 0,55; 0,72; 0,96; 1,20; 1,68; 1,92; 2,88; 4,08; 5,76	ТУ ВУ 400052314.018-2006 IEC 60317-27-2	2,65-7,5	используются для обмоток электрических машин и аппаратов	барабаны дерев. 8, барабаны металл. 7, катушки 630;500;355	
<b>Провода обмоточные с алюминиевой жилой в бумажной изоляции прямоугольные</b>					
ПАБ прямоугольные с изоляцией, мм: 0,30; 0,45; 0,50; 0,55; 0,72; 0,96; 1,2; 1,35; 1,68; 1,92; 2,48; 2,96.	ТУ ВУ 400052314.018-2006 IEC 60317-27-4	8-100,0	используются для обмоток электрических машин и аппаратов	барабаны дерев. 8, барабаны металл. 7, катушки 630;500;355	
<b>Провода обмоточные с алюминиевой жилой в изоляции из арамидной бумаги «Nomex» круглые</b>					
ПАН круглые с изоляцией 0,24 мм	ТУ ВУ 400052314.018-2006	2,65-7,5	используются для обмоток электрических машин и аппаратов	барабаны дерев. 8, барабаны металл. 7, катушки 630;500;355	
<b>Провода обмоточные медные для погружных водозаполненных электродвигателей</b>					
ПЭПТ - 100- медная однопроволочная жила: 1 слой - полиэфирный лак, 2 слой - блоксополимер	ТУ ВУ 400052314.049-2017	0,45-2,00	используется для обмотки статоров погружных водозаполненных электродвигателей	бухты	
<b>Провода алюминиевые и сталеалюминиевые неизолированные для воздушных линий электропередач</b>					
A	ГОСТ 839-2019	16,0-240,0	Предназначены для передачи электроэнергии в воздушных ЛЭП. Сердечник стальной сечением 19-48 мм <sup>2</sup> , количество скрученных стальных проволок - 7,0, диаметр скрученных стальных проволок - 1,85-4,5 мм. Количество скрученных алюминиевых проволок 6-30, диаметр скрученных алюминиевых проволок - 1,85-4,5 мм	барабаны дерев. 14, 16, 16а, 18а	
АС	ГОСТ 839-2019	16,0/2,7-300,0/48,0			
ТПЖ А – токопроводящая жила алюминиевая	ТУ ВУ 400052314.044-2013	16,0-150,0			
ТПЖ АС – токопроводящая жила сталеалюминиевая	ТУ ВУ 400052314.044-2013	25,0-150,0			
ТПЖ А – токопроводящая жила алюминиевая фасонная	ТУ ВУ 400052314.044-2013	25,0-120,0			

# ПРОВОДА ОБМОТОЧНЫЕ СО СТЕКЛОВОЛОКНИСТОЙ ИЗОЛЯЦИЕЙ И ИЗОЛЯЦИЕЙ ИЗ СИНТЕТИЧЕСКИХ МАТЕРИАЛОВ СО СТЕКЛОВОЛОКНИСТЫМ ПОКРЫТИЕМ

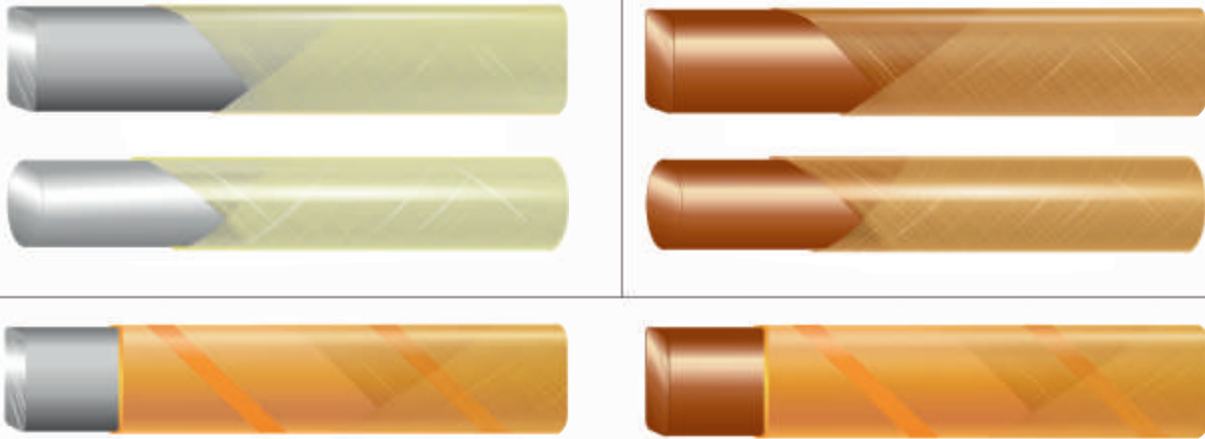
Тип эмалевой изоляции или синтетических материалов	Диапазон	Класс стекловолоконной изоляции	Класс нагревостойкости с	Поверхностный лаковый слой	Марка медного провода	Марка алюминиевого провода	Пробивное напряжение (В)		Нормативный документ	
Теплостойкая высокопрочная	Для алюминиевых проводов Круглые Ø 2,65-5,0 мм Прямоугольные от 4 до 80 мм <sup>2</sup>	СВ+СВ (либо СПЭ + СВ)	180 (Н)	нет	ПЭТВСД		800-1500		ТУ ВУ 400052314.045-2013 ТУ ВУ 400052314.043-2013	
					ПЭТВСДТ*					
		СПЭ+СПЭ	180 (Н)		ПЭТВСЛД					
					ПЭТВСЛДТ*					
Теплостойкая		СВ+СВ (либо СПЭ + СВ)	180 (Н)		ПЭТСД		Медные	Алюминиевые		
		СПЭ+СПЭ	180 (Н)		ПЭТСЛД					
Нет		Для медных проводов Круглые Ø 2,5-5,0 мм Прямоугольные от 4 до 60 мм <sup>2</sup>	СВ+СВ (либо СПЭ + СВ)	180 (Н)	есть	ПСД-Л	АПСД-Л	450-600		500-600
						ПСДТ-Л*	АПСДТ-Л*	400-550		400-550
	нет				ПСД	АПСД	450-600	500-600		
					ПСДТ*	АПСДТ*	400-550	400-550		
	есть				ПСДК-Л	АПСДК-Л	350-550	500-600		
					ПСДКТ-Л*	АПСДКТ-Л*	350-550	400-550		
	200	СПЭ+СПЭ	200	нет	ПСДК	АПСДК	450-600	500-600		
					ПСДКТ*	АПСДКТ*	350-550	400-550		
					ПСЛДК	АПСЛДК	450-600	500-600		
					ПСЛДКТ*	АПСЛДКТ*	350-550	400-550		
					ПСЛД	АПСЛД	450-600	500-600		
					ПСЛДТ*	АПСЛДТ*	400-550	500-600		
Полиамидная пленка с фторопластовым покрытием	СВ+СВ (либо СПЭ + СВ)	200	есть	ППТСД	АППТСД	4000				
					АПППТСД	14000				
										
<p>СВ - стекловолоконная изоляция   СПЭ - стеклополиэфирная изоляция ПМФ - полиимидно-фторопластовая изоляция</p>										

## ПРОВОДА ОБМОТОЧНЫЕ С ПЛЕНОЧНОЙ ИЗОЛЯЦИЕЙ

Марка, тип	Класс нагревостойкости	Диапазон диаметров, мм / сечений, мм <sup>2</sup>	Пробивное напряжение (В)	Свойства и применение	Нормативный документ	Вид тары
ППИК-Т	200	4-80 мм <sup>2</sup>	не менее 1500	Предназначены для работы в системе изоляции электродвигателей	ТУ 16.К71-202-93	барaban деревянный 8, барaban металлический 7, катушка 700,630;500 ;355
ППИК-1	200	4-80 мм <sup>2</sup>	не менее 2000	Предназначены для работы в системе изоляции электродвигателей	ТУ 16.К71-202-93	барaban деревянный 8, барaban металлический 7, катушка 700,630;500 ;355
ППИК-2	200	4-80 мм <sup>2</sup>	не менее 2500	Предназначены для работы в системе изоляции электродвигателей	ТУ 16.К71-202-93	барaban деревянный 8, барaban металлический 7, катушка 700,630;500 ;355
ППИ	200	Ø2,5-6 мм	не менее 12000	Предназначены для намотки статоров погружных маслозаполненных электродвигателей	ТУ 16-705.159-80	барaban деревянный 8, барaban металлический 7, катушка 700,630;500 ;355
ППИ-У	200	Ø2,5-6 мм	не менее 18000	Предназначены для намотки статоров погружных маслозаполненных электродвигателей	ТУ 16-705.159-80	барaban деревянный 8, барaban металлический 7, катушка 700,630;500 ;355
						

## Конические катушки

Тип	Размеры катушек						Диапазон диаметров круглого провода, мм	Средний вес провода на единице тары, кг	
	D1	D2	D3	D4	L1	L2		Медного провода	Алюминиевого провода
250/400	263	160	250	140	400	335	0,250-3,150	35	12
315/500	315	200	300	180	500	425	0,250-3,150	75	25
400/630	400	250	375	224	630	530	0,250-3,150	160	50

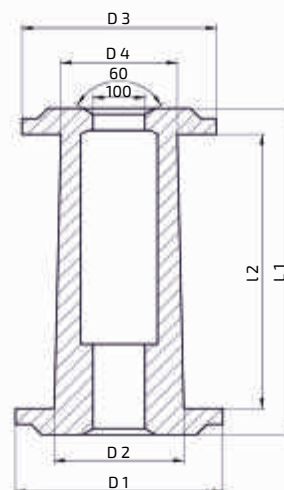

## Цилиндрические катушки

Тип	Размеры катушек					Диапазон диаметров круглого провода, мм	Диапазон сечений прямоугольного провода, мм <sup>2</sup>	Средний вес провода на единице тары, кг	
	D1	D2	D3	L1	L2			Медного провода	Алюминиевого провода
К 125	125	80	16	125	100	0,1-0,2	-	2,5	-
К 250	250	160	36	200	160	0,1-4,5	5-64	17	5,5
К 355	355	224	36	200	160	2,0-5,0	5-64	20	6
DWF 500	500	315	36	250	180	2,0-5,0	5-64	80	30
VN 630	630	425	127	230	180	2,5-7,5	5-78		50

## Бараны для обмоточных проводов

7 М	700	400	-	275	220-230	2,5-5,0	5-64	140	50
Баран деревянный диам. 700 мм	700	400	50	250	175	2,5-7,5	5-78	200	70
Баран деревянный № 8	800	450	50	350	212	2,5-5,0	5-64	250	90
Баран металлический № 8	800	450	50	310	260	2,5-5,0	5-64	250	90

## Бараны деревянные для неизолированных проводов

Тип	Размеры катушек					Средний вес провода на единице тары, кг	
	D1	D2	D3	L1	L2	A	AS
14	1400	750	70	826	710	1000	1100
16	1600	1200	70	716	600	1 700	2100
16а	1600	800	80	916	800	1 800	2200
18а	1800	900	80	1060	900	2000	2700

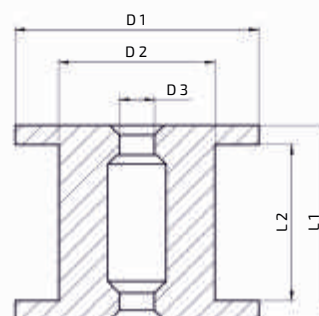

**Наши контакты:**

**ОАО «Гомелькабель»**

246007, Республика Беларусь, г. Гомель, ул. Советская, 151

**+375 (232) 56-64-47; +375 (232) 56-60-78**

**mail@gomelcable.com**



**БЕЛАРУСЬ**

**+375 (232) 56-63-93**

**+375 (232) 56-37-76**

**tovar2@gomelcable.com**



**ЕВРАЗИЯ**

**+375 (232) 56-36-21**

**+375 (232) 56-63-93**

**market2@gomelcable.com**

**Наши официальные представители в Республике Беларусь:**

**ООО «Гефеот»**

г. Новополоцк, ул. Нефтепереработчиков, 10Ж

**+375 (214) 50-70-20; +375 (29) 606-62-66**

**gefeot@mail.ru**

**ООО «Серталит»**

г. Минск, ул. Короля, 51, нежилое пом. 12, оф. 11

**+375 (17) 375-21-64; +375 (29) 614-60-84**

**provod@sertalit.by**

**Наши официальные представители в Российской Федерации:**

**АО «Людиновокабель»**

г. Москва, ул. Ленинские горы, д. 1, строение 75А (Научный парк МГУ)

**8-800-707-11-14; +7 (495) 783-11-14;**

**sales@atoll.ru; info@atoll.ru;**

Группа компаний «Людиновокабель» — одна из ведущих в индустрии кабельной отрасли



**Людиновокабель**



  
**Гомелькабель**

 **АЛХИМЕТ**